

# Schlauchaufroller MGE S

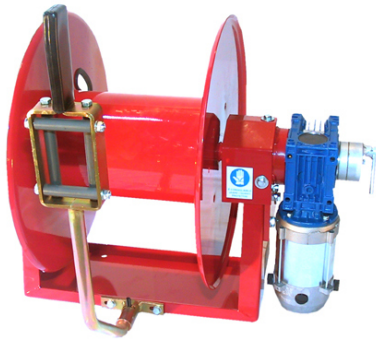

- Elektromotor 24V mit manuell zuschaltbarer Kupplung
- Steuerbox mit NOT-Aus Schalter
- Wechselakku und Ladegerät
- Gehäuse Stahl lackiert
- Achse kugelgelagert
- Messing Drehgelenk
- Montagehalter fix
- Ohne Schlauch



Artikel-Nr.	Bezeichnung	Medium	Max. Schlauchlänge	Max. Durchmesser	Max. Druck	Max. Temperatur	Motor
2.965.200	MGE 124S	Wasser Pflanzenschutz Hochdruck Diesel Öl	70m 50m	10mm 12,5mm	250bar	90°C	24V
2.965.210	MGE 224S		110m 80m		250bar	90°C	
2.965.220	MGE 324S		160m 110m		250bar	90°C	
2.965.230	MGE 424S		200m 150m		250bar	90°C	

Artikel-Nr.	A	A1	A2	kg
2.965.200	615	180	360	30
2.965.210	715	280	460	33
2.965.220	815	380	560	36
2.965.230	915	480	660	39

Optionales Zubehör	
Artikel-Nr.	Bezeichnung
130.006	Rollenfenster mit Handgriff

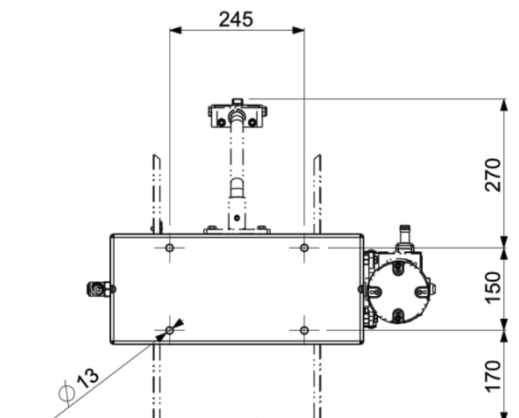
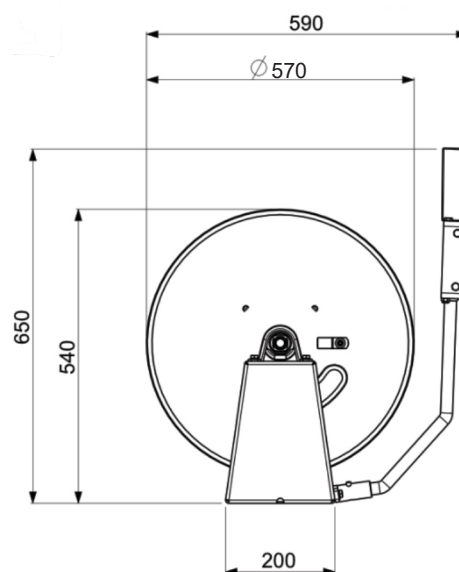
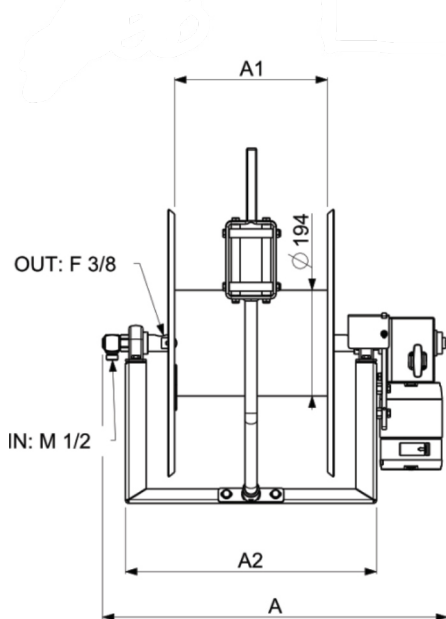

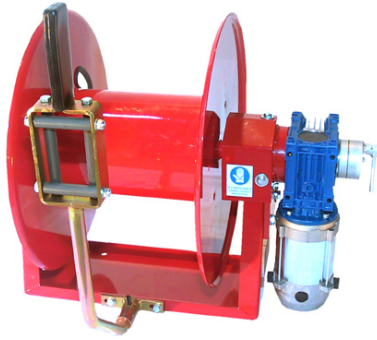

- Elektromotor 230/400V mit automatischem Freilauf
- Steuerbox mit NOT-Aus Schalter
- Gehäuse Stahl lackiert
- Achse kugelgelagert
- Messing Drehgelenk
- Montagehalter fix
- Ohne Schlauch

Artikel-Nr.	Bezeichnung	Medium	Max. Schlauchlänge	Max. Durchmesser	Max. Druck	Max. Temperatur	Motor
2.969.200	MGE 140S	Wasser Pflanzenschutz Hochdruck Diesel Öl	70m 50m	10mm 12,5mm	250bar	100°C	230/400V
2.969.210	MGE 240S		110m 80m		250bar	100°C	
2.969.220	MGE 340S		160m 110m		250bar	100°C	
2.969.230	MGE 440S		200m 150m		250bar	100°C	

Artikel-Nr.	A	A1	A2	kg
2.969.200	530	180	360	34
2.969.210	630	280	460	37
2.969.220	730	380	560	40
2.969.230	830	480	660	43

Optionales Zubehör	
Artikel-Nr.	Bezeichnung
130.006	Rollenfenster mit Handgriff

